



Calibrage de la caméra à plomb SX10





Objectif

Effectuez l'étalonnage de la caméra à plomb pour calculer et corriger le centre de rotation de la caméra à plomb.

L'image de la caméra en chute libre est ensuite décalée pour correspondre au pixel central du capteur de la caméra. Cet étalonnage garantit que les réticules sont au même endroit, quelle que soit l'orientation de l'instrument.





Quand effectuer ce réglage ?

- Important : chaque caméra possède ses propres paramètres d'étalonnage et vous ne devez étalonner que la ou les caméras qui présentent un comportement erroné.
- L'étalonnage de la caméra Plummet ne devrait pas avoir besoin d'être effectué fréquemment. La caméra est largement calibrée en usine et ces calibrations sont très stables dans le temps et les changements de température.
- Effectuez ce réglage si vous installez l'instrument sur une cible et lorsque vous faites pivoter l'instrument, vous remarquez que le réticule de la caméra à plomb trace un cercle, au lieu de rester dans la même position.

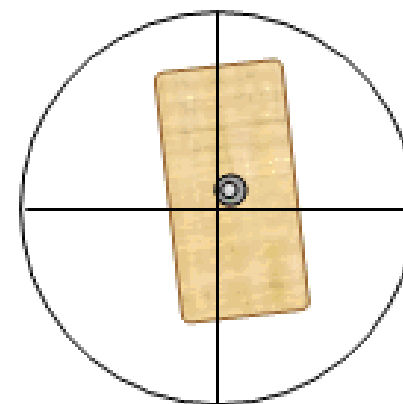



Instructions de configuration

Avant d'effectuer l'étalonnage de la caméra Plummet, assurez-vous que vous êtes familiarisé avec la collimation de la caméra et meilleures pratiques d'étalonnage.

En résumé, la scène cible sélectionnée, qui est tout à l'intérieur du cadre dessiné sur le flux vidéo, nécessite :

- Objets qui ont des caractéristiques claires dans deux directions différentes. Par exemple une ligne horizontale et verticale.
- Tous les objets doivent être dans la même profondeur de champ, avec une différence de distance maximale de 5 % par rapport à tous les objets.
- Évitez les objets brillants ou réfléchissants qui reflètent d'autres objets.

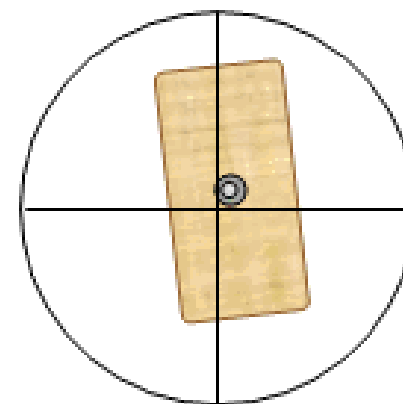



- Tous les objets dans le cadre doivent être statiques pendant la durée de l'étalonnage. Il ne devrait y avoir aucun mouvement, comme des objets se déplaçant dans le vent.
- Pour obtenir les meilleurs résultats de collimation, installez la cible à la distance la plus éloignée possible. Pour ce faire, installez l'instrument aussi haut que possible dans la plage de fonctionnement de la caméra à plomb (1,0 à 2,5 m) tout en conservant une configuration stable.

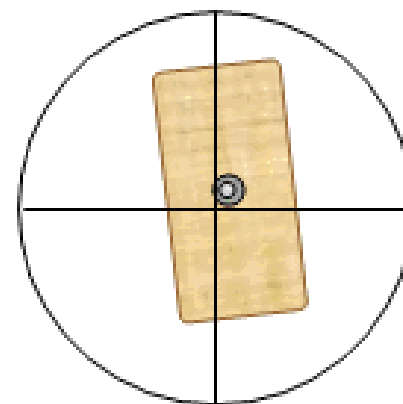



Résultats

- Si l'étalonnage de la caméra Plummet échoue ou si un message d'erreur apparaît, il peut y avoir des problèmes avec la scène cible sélectionnée.
- Consultez les meilleures pratiques de collimation et d'étalonnage de la caméra et, si nécessaire, apportez les modifications appropriées à la scène cible sélectionnée. Si le problème persiste, contactez votre représentant Trimble local.
- Le seuil de correspondance d'image est de 0,5 pixel, donc tous les résultats d'étalonnage seront dans cette tolérance. Pour la caméra à plomb, la taille d'un pixel dépend de la hauteur de l'instrument. À une hauteur d'instrument de 1,55 m (5,08 pieds), 1 pixel équivaut à 0,2 mm (0,008 pouces).





Contactez-nous

Can-Learn



e-Learning

E-Learning@Cansel.ca

Support: 1.800.357.0561

cansel.support@cansel.ca

